

2021 PRINCESS V40 (2021)

€550 000



## PUNTI SALIENTI

/ JOYSTICK VOLVO & ELICA DI PRUA

/ GENERATORE POTENZIATO A 6 KVA

/ RADAR CON PORTATA DI 18 MIGLIA & PLOTTER GPS

/ LUCI SUBACQUEE SULLO SPECCHIO DI POPPA

/ LUCI DEL PAVIMENTO DEL POZZETTO & TENDALINO INVERNALE

/ ANCORA IN ACCIAIO INOX & CATENA IN ACCIAIO INOX DA 60M

## SPECIFICHE

Posizione	La Valletta, Malta	Cabine	2
Anno	2021	Posti letto	4
Lunghezza	12.98 m	Motori	Volvo D6-340/DP
Baglio	3.81 m	Ore motore	270
Pescaggio	0.91 m	Potenza max	2 x 340 hp
Capacità carburante	730 l	Prezzo	€550 000 (VAT paid)
Capacità acqua	322 l		



Siamo orgogliosi di presentare questo splendido Princess V40, consegnato nel 2021 e offerto in condizioni impeccabili con sole 270 ore motore. Meticolosamente mantenuto e con IVA UE assolta, combina prestazioni sportive e comfort lussuoso in un cruiser dalle dimensioni perfette. Dotato di joystick Volvo, elica di prua, generatore potenziato da 6 kVA e sistemi di navigazione avanzati, offre una manovrabilità senza sforzo e una navigazione sicura. L'ampio pozzetto, le luci subacquee, la copertura invernale e il sistema di ancoraggio in acciaio inox garantiscono stile e piacere d'uso tutto l'anno.

All'interno, il V40 offre cabine completamente climatizzate, un salone raffinato con Android TV e una cucina splendidamente attrezzata. Il suo design elegante, la qualità costruttiva premium e le poche ore di utilizzo lo rendono un'opportunità eccezionale per acquirenti esigenti.

Pronto per navigare subito — contattateci oggi stesso per organizzare una visita privata.

”

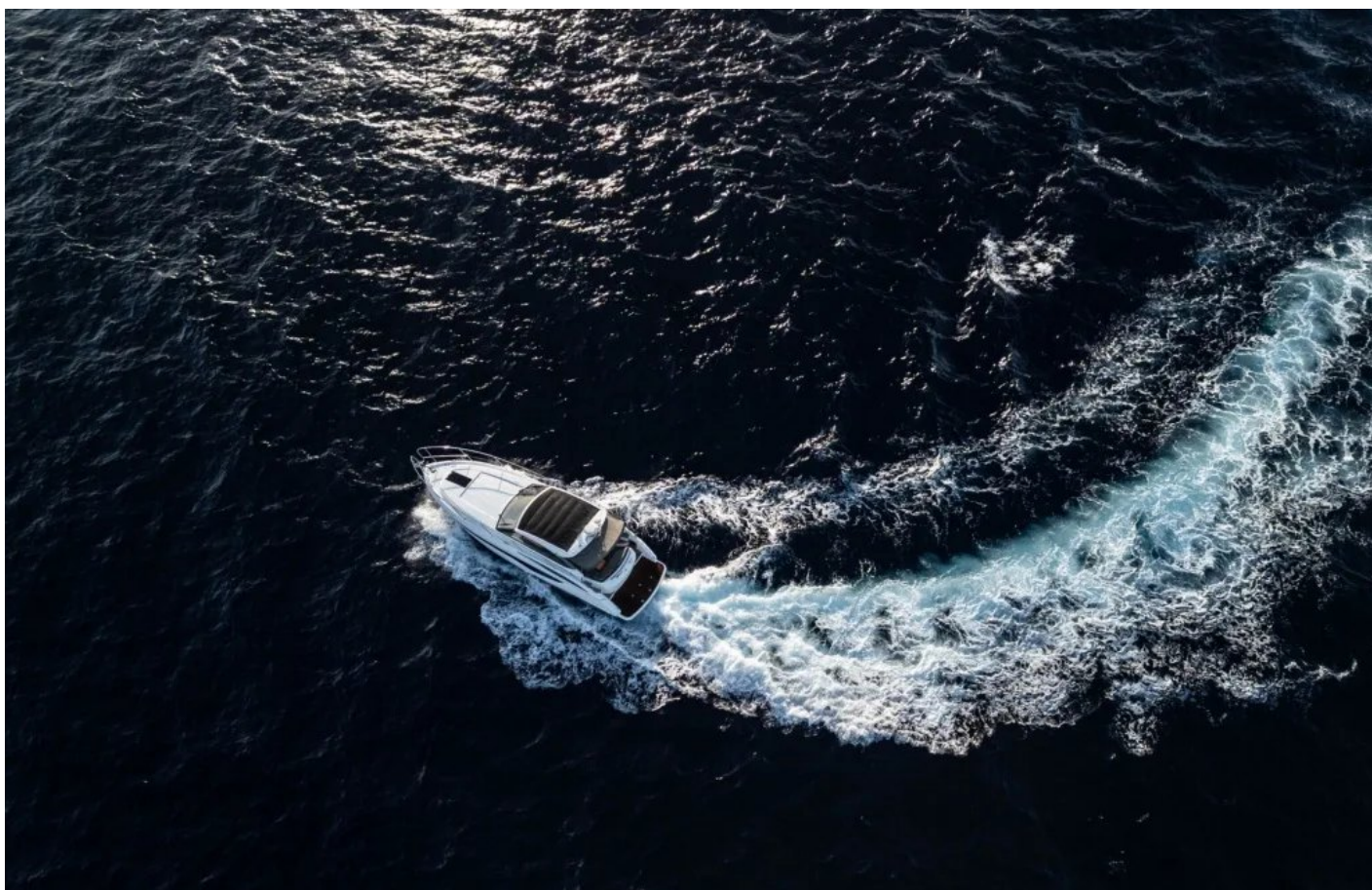



















## LAYOUT

---

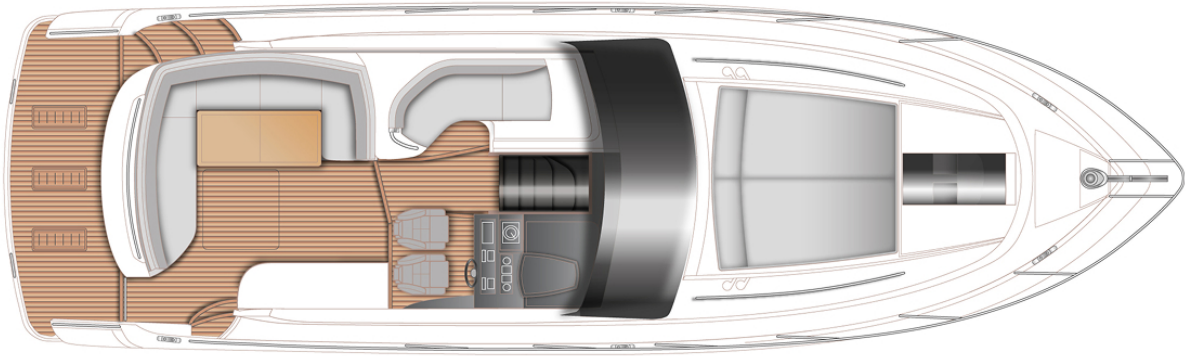

## MAIN DECK

---

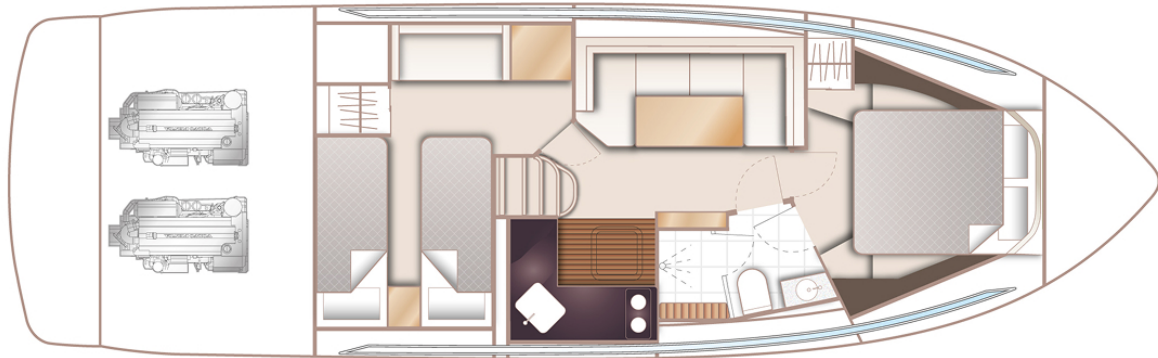

## LOWER DECK

---

### Equipaggiamento aggiuntivo

- Piattaforma bagno saliscendi
- Luci subacquee
- Android TV in salone
- Joystick Volvo
- Protezione parasole per lo schermo
- Radar con portata di 18 miglia
- Tendaletto invernale per il pozzetto
- Ancora in acciaio inox
- Aria condizionata in tutti gli ambienti
- Supporto dello scafo con 5 mani di gelcoat
- Ore motore: 270
- Gradini su misura dalla barca alla piattaforma bagno quando la piattaforma è in acqua
- Manutenzione sempre effettuata da tecnici Volvo
- Rete parasole nel pozzetto
- Staffe sulla piattaforma per i supporti
- Zanzariere
- Elica di prua
- GPS con plotter incluso
- Illuminazione del pavimento del pozzetto
- Gradino sotto il sedile del pilota
- Catena in acciaio inox da 60m
- Generatore potenziato a 6k VA invece di 4k VA
- 10 parabordi Princess e cime
- Estintori
- Ringhiera di prua inclinata verso il basso

---

2021 PRINCESS V40 (2021)

€550 000

+33 640 61 88 46 

m.st.pierre@princessyachtsmonaco.com

---

Segui Princess Yachts Monaco

